



# NORMATIVA PETANCA

## FEXDDI



FEXDDI



## CATEGORÍAS

- COMPETICIÓN MIXTA (+21, -21 y +50)
- ADAPTADA MIXTA (+21, -21 y +50)

## SISTEMA DE COMPETICIÓN

- La composición de los equipos estará compuesta por tres deportistas (tripletas). Solo se podrán conformar equipos de dos deportistas (dupletas) en el caso de tener solo dos jugadores en la categoría.
- Cada equipo dentro de una misma categoría se le nombrará con el nombre del club y una letra ordenada alfabéticamente en función del número de equipos de un mismo club esté inscrito en una categoría (Ejemploclub A, Ejemploclub B, Ejemploclub C...)
- Deberá haber un mínimo de tres equipos por categoría.
- En la categoría ADAPTADA, aquellos componentes del equipo que quedaran primero en cada una de las zonas de las fases previas, pasarán automáticamente a COMPETICIÓN en la próxima temporada. En caso de no llegar a clasificarse para las finales de la Convivencia Final JEDES durante el siguiente año, podrán volver a inscribirse en la categoría ADAPTADA.

## NORMAS DE PARTICIPACIÓN

- Cada club debe llevar a la competición tantos juegos de petanca (6 bolas y 1 boliche), como equipos inscritos a la competición tengan.
- Los partidos se comenzarán siempre a la hora prevista, se llamará a los equipos dos veces, y en caso de no estar, se les dará el partido por perdido.
- Todos los deportistas, técnicos y delegados presentes durante la competición deberán tener licencia en vigor.

## JUEGO

### COMPETICIÓN MIXTA

- Los partidos se llevarán a cabo en un terreno con unas dimensiones máximas de 15m X 4 y mínimas de 12m X 3m, con una circunferencia de 50cm de diámetro en uno de los extremos, desde donde se lanzarán todas las bolas y el boliche
- Para que el lanzamiento del boliche sea válido, deberá producirse el lanzamiento entre dos líneas delimitadas en el campo que estarán situadas a 6m y 10m desde la zona de lanzamiento.
- Los partidos se juegan a 3 parciales, con posibilidad de empate. En caso de empate, tirará el boliche el equipo que lo lanzó en la última mano y tirará una bola, inmediatamente después tirará otra bola el equipo contrario, ganando la partida aquel equipo cuya bola está más próxima al boliche.
- Puntuarán todas aquellas bolas de un mismo equipo que estén más próximas al boliche, antes de la primera bola del equipo contrario.
- En el caso de que, al finalizar el segundo parcial, la diferencia de puntos entre ambos equipos sea mayor a 6, no se disputará un tercer parcial, dado que no habría forma igualar el resultado y forzar el empate.
- El lanzador del boliche en el primer parcial se determinará por sorteo.
- En los siguientes parciales, el lanzador del boliche será el ganador del parcial anterior.
- El equipo que tiene el derecho de lanzar el boliche, bien sea porque ganó el sorteo o bien porque puntuó en el parcial anterior, solo tiene un intento para lanzar el boliche. Si el lanzamiento no es correcto, pasará el turno al equipo contrario.
- El lanzamiento del boliche por el deportista de un equipo, no implica necesariamente que tenga la obligación de jugar primero.
- Las líneas que componen el terreno de juego son válidas, por lo que para que una bola sea nula, deberá haber pasado por completo las líneas exteriores del campo. El boliche no sería válido si no está entre la línea de los 6m y 10m, ambas inclusive.

## JUEGO

### ADAPTADA MIXTA

- Los partidos se llevarán a cabo en un terreno con unas dimensiones máximas de 15m X 4 y mínimas de 12m X 3m, con una circunferencia de 50cm de diámetro en uno de los extremos, desde donde se lanzarán todas las bolas y el boliche
- Para que el lanzamiento del boliche sea válido, deberá producirse el lanzamiento entre dos líneas delimitadas en el campo que estarán situadas a 3m y 10m desde la zona de lanzamiento.
- Los partidos se juegan a 3 parciales, con posibilidad de empate. En caso de empate, tirará el boliche el equipo que lo lanzó en la última mano y tirará una bola, inmediatamente después tirará otra bola el equipo contrario, ganando la partida aquel equipo cuya bola está más próxima al boliche.
- Puntuarán todas aquellas bolas de un mismo equipo que estén más próximas al boliche, antes de la primera bola del equipo contrario.
- En el caso de que, al finalizar el segundo parcial, la diferencia de puntos entre ambos equipos sea mayor a 6, no se disputará un tercer parcial, dado que no habría forma igualar el resultado y forzar el empate.
- El lanzador del boliche en la primera mano se determinará por sorteo.
- En los siguientes parciales, el lanzador del boliche será el ganador del parcial anterior.
- El equipo que tiene el derecho de lanzar el boliche, bien sea porque ganó el sorteo o bien porque puntuó en el parcial anterior, solo tiene un intento para lanzar el boliche. Si el lanzamiento no es correcto, pasará el turno al equipo contrario.
- El lanzamiento del boliche por el deportista de un equipo, no implica necesariamente que tenga la obligación de jugar primero.
- Las líneas que componen el terreno de juego son válidas, por lo que para que una bola sea nula, deberá haber pasado por completo las líneas exteriores del campo. El boliche no sería válido si no está entre la línea de los 6m y 10m, ambas inclusive.



## TERRENO DE JUEGO DE COMPETICIÓN

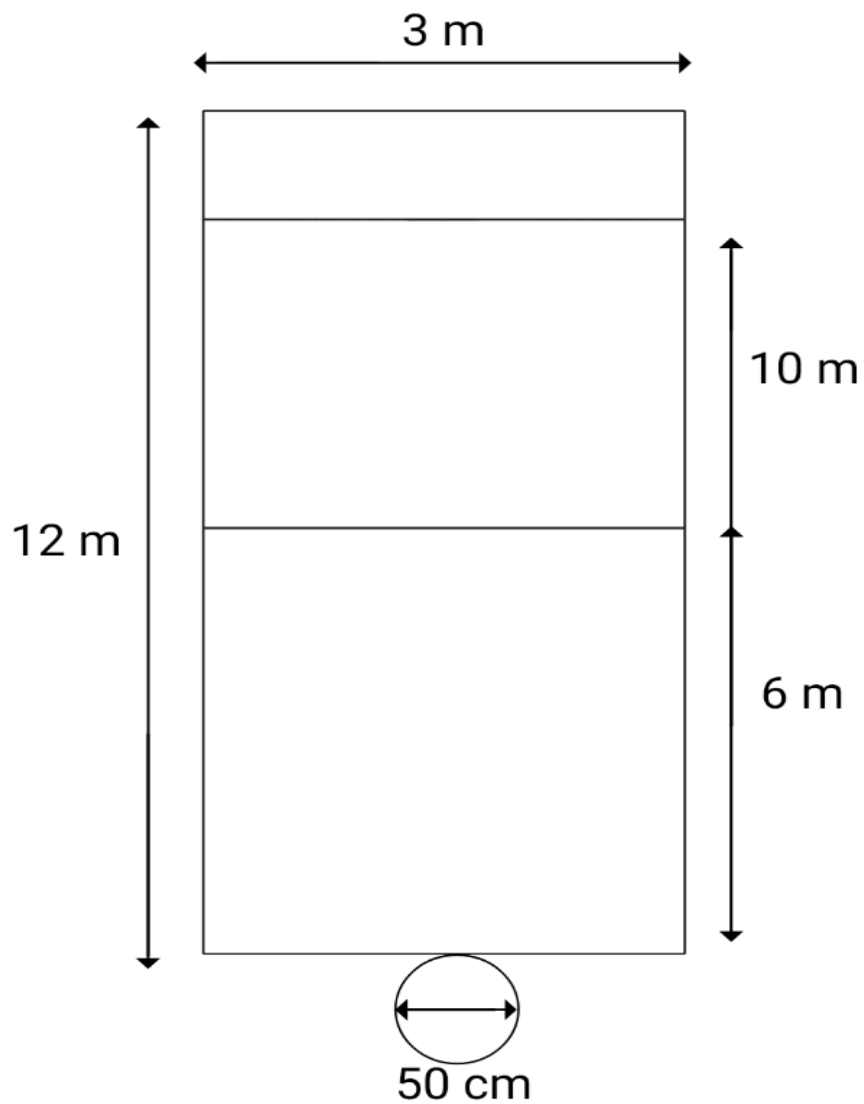

**FEXDDI**

## TERRENO DE JUEGO DE ADAPTADA

